

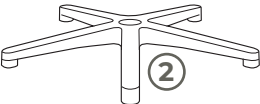







Nr.	Teilleiste	Anzahl
① + ②	 ①  5 Rollen + 1 Fußkreuz	X5 X1
③ + ④	Gasfeder  ④  Abdeckung	X1 X1
⑤	Sitz mit Synchron-Mechanik 	X1
⑥	 Rückenlehne mit Anbindung	X1
⑦	Armlehnen 	X2
⑧	8x Schrauben 	X8
⑨	Inbus-Schlüssel 	X1

*Herzlichen  
Glückwunsch!*

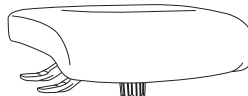
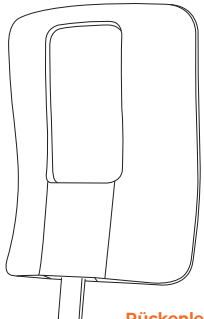
Sie sitzen auf einem in Deutschland gefertigten Qualitäts-  
produkt aus dem Hause SITWELL® STEIFENSAND.

Wie Sie alle praktischen Funktionen und Einstellungen Ihres  
neuen ergonomischen Bürodrehstuhls nutzen, können Sie  
dieser Bedienungsanleitung entnehmen.



Wir wünschen Ihnen viel Freude mit Ihrem neuen Bürostuhl.

Bei Fragen können Sie sich jederzeit gerne an unsere  
Fachhandelspartner oder an unser Service Desk wenden  
unter:

[www.sitwell.de](http://www.sitwell.de)

[info@sitwell.de](mailto:info@sitwell.de)

Tel.: 09129-40679-0

-  Ihr führender Hersteller für ergonomische Sitzlösungen
-  Ergonomie Know-How und patentierte Sitz-Technologie
-  Für deutlich mehr Sitzqualität und nachhaltige Gesundheit

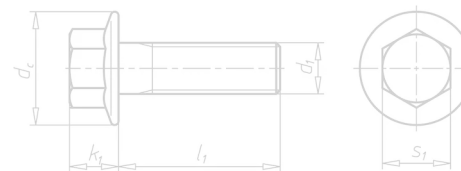

**STRAIGHT POLSTER  
STRAIGHT NET**

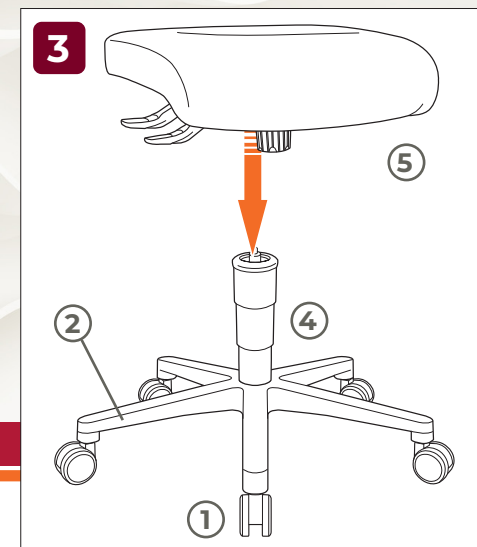
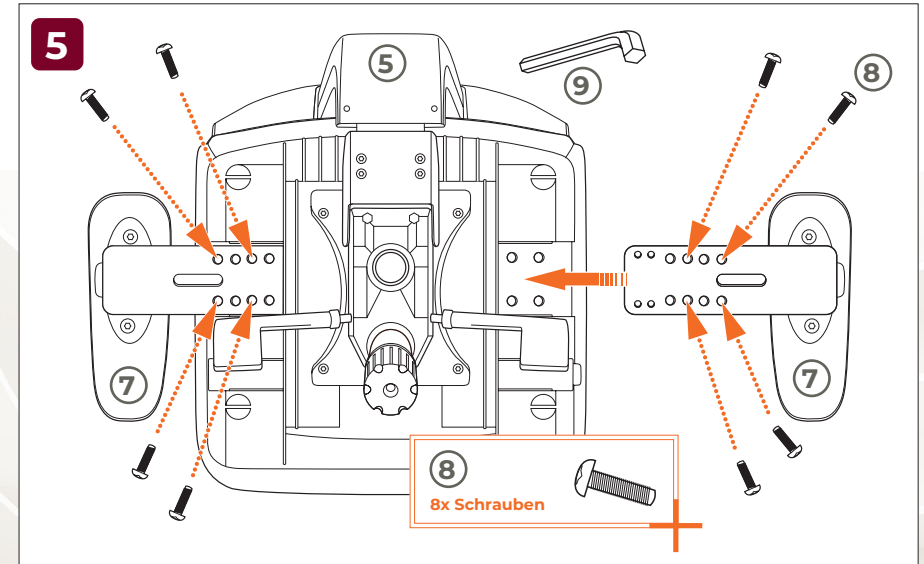
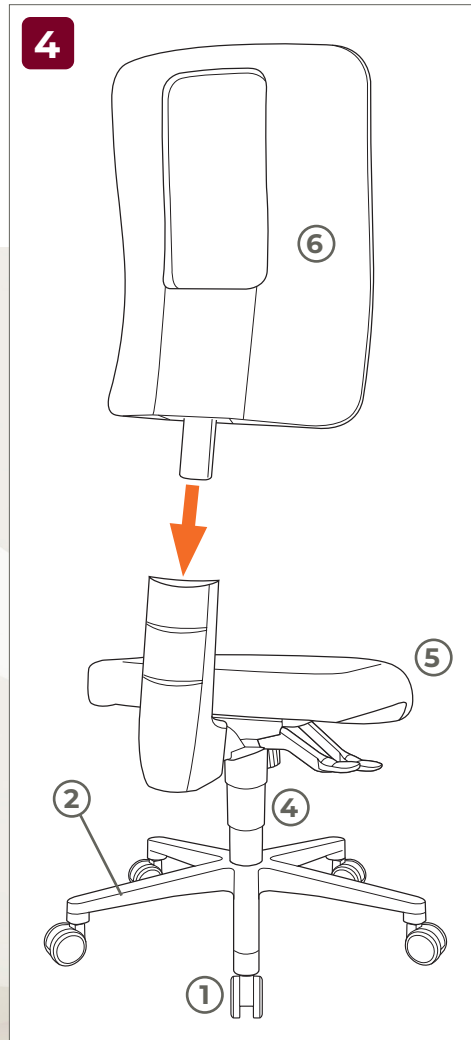
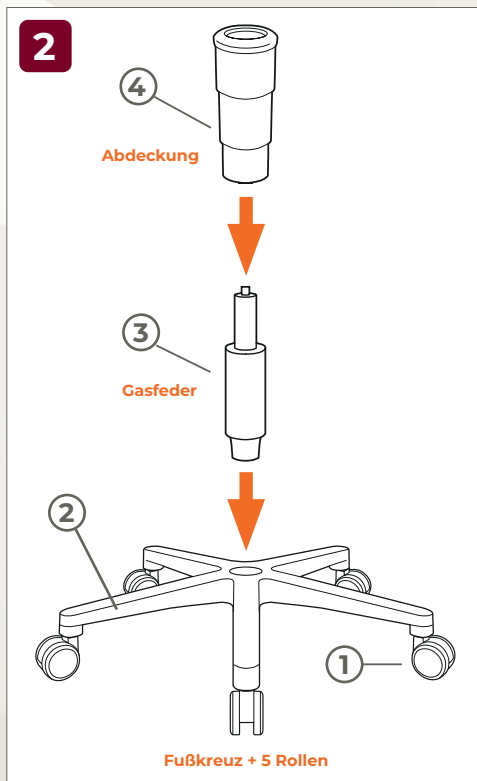
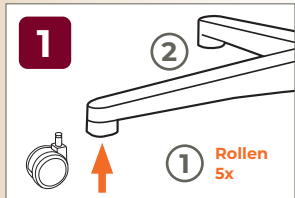
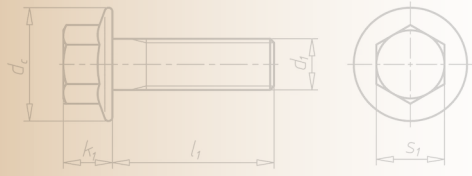

**3** Bitte 2 bis 3 mal kräftig auf den Stuhl setzen, dadurch wird die Steckverbindung fest.  
Bei Erstausslösung Stuhlsitz mit gezogenem Hebel kräftig nach oben ziehen!

**STRAIGHT POLSTER  
STRAIGHT NET**

## 1 Höhenverstellung der Rückenlehne

Die Höhe der Rückenlehne kann durch Ziehen der gesamten Rückenlehne nach oben in die verschiedenen Raster variiert werden. Die letzte Rasterstufe senkt die Rückenlehne wieder.

## 2 Synchron-Technik / Rückenlehnen-Neigung

Durch Betätigung des hinteren Hebels **nach oben** wird der Synchronmechanismus ausgelöst. Die Neigung der Rückenlehne ändert sich kontinuierlich je nach den Rückenbewegungen des Sitzenden. Der Synchronmechanismus kann in jeder Lage durch Betätigung des Hebels **nach unten** ausgeschaltet werden. Die Rückenlehne wird in der entsprechenden Lage fixiert.

## 3 Sitzhöhenverstellung

**Nach oben:** Ziehen Sie den Hebel nach oben und erheben Sie sich dabei.

**Nach unten:** Ziehen Sie den Hebel nach oben und belasten Sie den Stuhl dabei.

## 4 Gegendruck einstellen

Durch Drehen des Handrades nach vorne erhöhen / nach hinten verringern Sie den Gegendruck der Rückenlehne.

## 5 Höhenverstellung der Armlehnen

Seitlich an den Armlehnen befindet sich eine Stellschraube, mit der die Höhe der Armlehnen variiert werden kann.

